

Ihr sicherer Gewinn

Formgebung, Bauart

Platzsparend dank kompakter Bauart
Hohe Positioniergenauigkeit
Stabilität und Belastbarkeit durch präzise Kugellagerung
Hundertprozentige Reproduzierbarkeit dank formschlüssigem Aufbau

Dreheinstellung, Überwachung

Beliebige Position innerhalb des ganzen Drehbereichs anfahrbar, durch stufenlos einstellbaren Drehwinkel
Hohe Verfügbarkeit, durch einfachen Ein- und Ausbau handelsüblicher Sensoren im Servicefall

Kombinationsmöglichkeiten

Verschlauchungsaufwand für Greifer PG und WG entfällt, dank integrierter Luftdurchführung
Zwischenposition nachrüstbar, dank modularem Aufbau von Modul und Zwischenanschlag
Minimaler Konstruktions- und Montageaufwand dank durchdachtem System und einheitlichem Rastermass

Your definitive gain

Style, Design

Space-saving thanks to compact design
High positioning accuracy
Stability and loadability due to precise ball bearings
One-hundred percent reproducibility thanks to positive interlocking design

Rotary Setting, Monitoring

Variably adjustable angle of rotation allows any position to be set within the entire rotational range
High availability through simple removal and installation of commercial sensors in the event of service

Combination Options

Piping work not needed for Grippers PG and WG, thanks to integrated air passages
Intermediate positions can be added on, thanks to the modular design of module and intermediate stop
Minimal construction and assembly work, thanks to well thought out system and uniform grid spacing

Drehmodule | Rotary Modules

Technische Daten – Zusammenfassung Drehmodule mit externen Anschlägen

Technical Data – Summary Rotary Modules with external stop

	DM 4-90 AE	DM 4-180 AE	DM 5-90 AE	DM 5-180 AE	DM 6-90 AE	DM 6-180 AE
Drehbereich [°]: Angular range of rotation [°]:	0-90°	0-180°	0-90°	0-180°	0-90°	0-180°
stufenlos einstellbar: variably adjustable:	45 - 95°	145 - 185°	45 - 95°	145 - 185°	45 - 95°	145 - 185°
Drehmoment M [Nm]: Torque M [Nm]:	0,43	0,43	1,08	1,08	3,42	3,42
Axiallast Fa [N]: Axial load Fa [N]:	50	50	200	200	300	300
Radialmoment Mr [Nm]: Radial moment Mr [Nm]:	2	2	10	10	15	15
Massenträgheitsmoment [kg cm ²] *Mass moment of inertia [kg cm ²]	siehe Diagramm					
Zylinderdurchmesser: Cylinder diameter:	2xØ10	2xØ10	2xØ14	2xØ14	2xØ22	2xØ22
Luftverbrauch pro Zyklus bei 5 bar Nennhub [NI]: Air consumption per cycle at Nominal stroke [NI]:	0,001	0,002	0,03	0,06	0,1	0,2
Gewicht [kg]: Weight [kg]:	0,3	0,3	0,8	0,8	1,6	1,6
Wiederholgenauigkeit: Repeatability:	+/- 0,05°	+/- 0,05°	+/- 0,05°	+/- 0,05°	+/- 0,05°	+/- 0,05°
Pneumatikanschluss: Pneumatic connection:	M5	M5	M5	M5	M5	M5
Betriebsdruck: Operating pressure:	4 - 7 bar	4 - 7 bar	4 - 7 bar	4 - 7 bar	4 - 7 bar	4 - 7 bar
Temperaturbereich: Temperature range:	0 - 60°C	0 - 60°C	0 - 60°C	0 - 60°C	0 - 60°C	0 - 60°C

Drehmodule dürfen nur mit Abluftdrossel betrieben werden. | Rotary modules may only be operated with outgoing air choke.

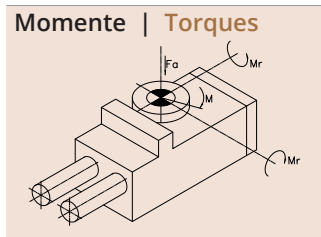

Drehmodul 4/5/6 AE | Rotary Module 4/5/6 AE



Drehmodul DM 4/5/6 90 AE | Rotary Module 4/5/6 90 AE

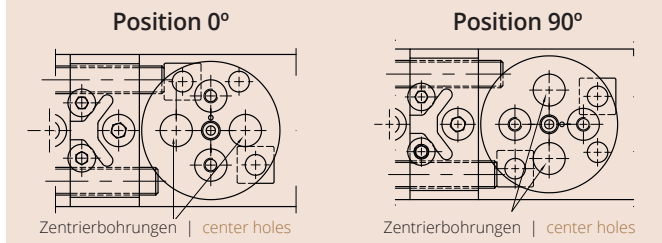

Wichtig: Stellung Drehteller

Bei Konstruktion die Stellung der Zentrierbohrungen beachten.

Important: Position of the turntable

Observe the position of the centering holes during construction.

Zulässige Schwenkzeit in Abhängigkeit des Massenträgheitsmomentes

Permissible pivoting time dependent on the mass moment of inertia

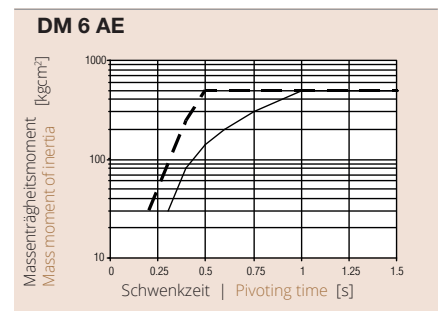
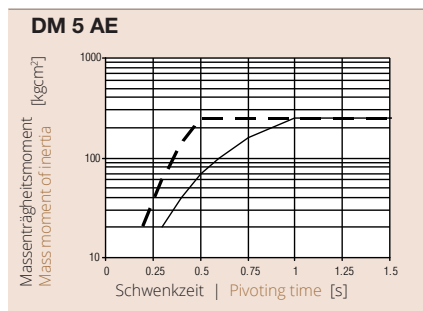
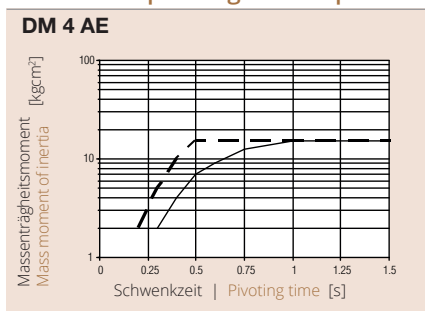

--- 90° — 180°

Drehmodule | Rotary Modules

Technische Daten – Zusammenfassung Drehmodule mit Zwischenstellung Technical Data – Summary Rotary Modules with Intermediate Position

	DM 4 Z-90	DM 4 Z-180	DM 5 Z-90	DM 5 Z-180	DM 6 Z-90	DM 6 Z-180
Drehbereich [°]: Angular range of rotation [°]:	0-90°	0-180°	0-90°	0-180°	0-90°	0-180°
stufenlos einstellbar: variably adjustable:	45 - 95°	145 - 185°	45 - 95°	145 - 185°	45 - 95°	145 - 185°
Drehmoment M [Nm]: Torque M [Nm]:	0,43	0,43	1,08	1,08	3,42	3,42
Axiallast Fa [N]: Axial load Fa [N]:	50	50	200	200	300	300
Radialmoment Mr [Nm]: Radial moment Mr [Nm]:	2	2	10	10	15	15
Massenträgheitsmoment [kg cm²] Mass moment of inertia [kg cm²]	0,15	0,15	2	2	5	5
Gewicht [kg]: Weight [kg]:	0,5	0,5	1,1	1,1	2,1	2,1

Drehmodule dürfen nur mit Abluftdrossel betrieben werden. | Rotary modules may only be operated with outgoing air choke.
Weitere technische Daten siehe Seite 88. | Further technical data see page 88.

Drehmodul DM 4/5/6 Z | Rotary Module DM 4/5/6 Z

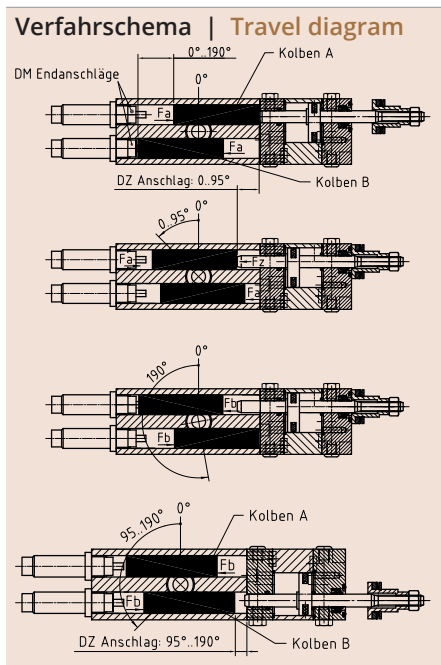
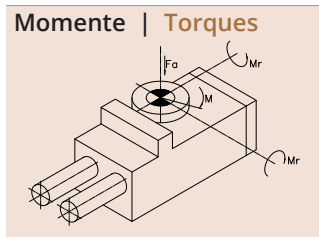
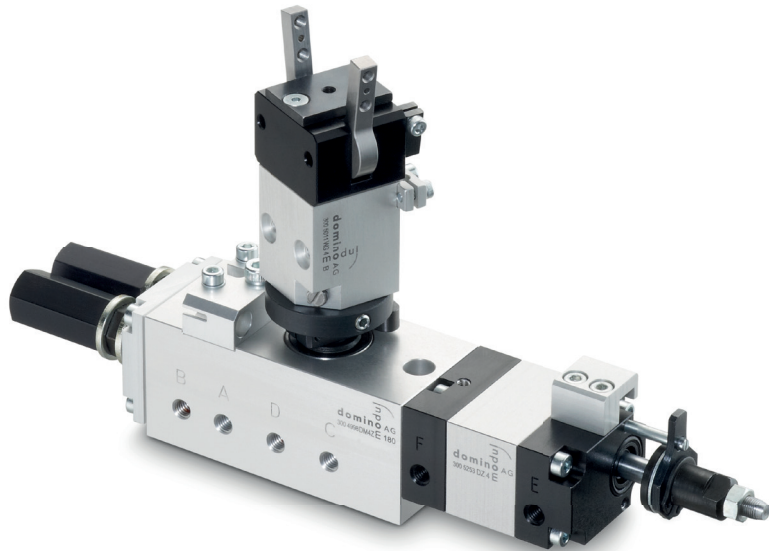

Mit der Ausführung DM Z kann eine Zwischenposition innerhalb des Drehbereiches angefahren werden. Die Drehmodule DM können mit dem Zwischenanschlag DZ nachgerüstet werden.

With the DM Z design can be traversed an intermediate position within the range of rotation. The DM rotary modules can also update with the DZ intermediate stop.

Anfangsposition

Drehteller in 0°- Stellung Zwischenanschlag zurück Kraft Fa ist wirksam

Start position

Rotary table at 0°-position Intermediate stop back Force Fa is effective

Zwischenposition 0-95°

Zwischenanschlag nach vorn Kräfte Fa und Fz sind wirksam, Fz > Fa

Intermediate pos. 0-95°

Intermediate stop forwards Forces Fa and Fz are effective, Fz > Fa

Endposition

Drehteller in 185°- Stellung Kraft Fb ist wirksam

End position

Rotary table at 185°-position Force Fb is effective

Zwischenpos. 85-185°

Zwischenanschlag fluchtend mit Kolben B montiert.

Intermediate pos. 85-185°

Intermediate stop mounted flush with piston B.

Drehmodule | Rotary Modules

DM 4 AE / DM 4 Z – pneumatische Drehmodule

DM 4 AE / DM 4 Z – Pneumatic Rotary Modules

Massbild und Pneumatikschema DM 4 AE | Dimensional drawing and pneumatic diagram DM 4 AE

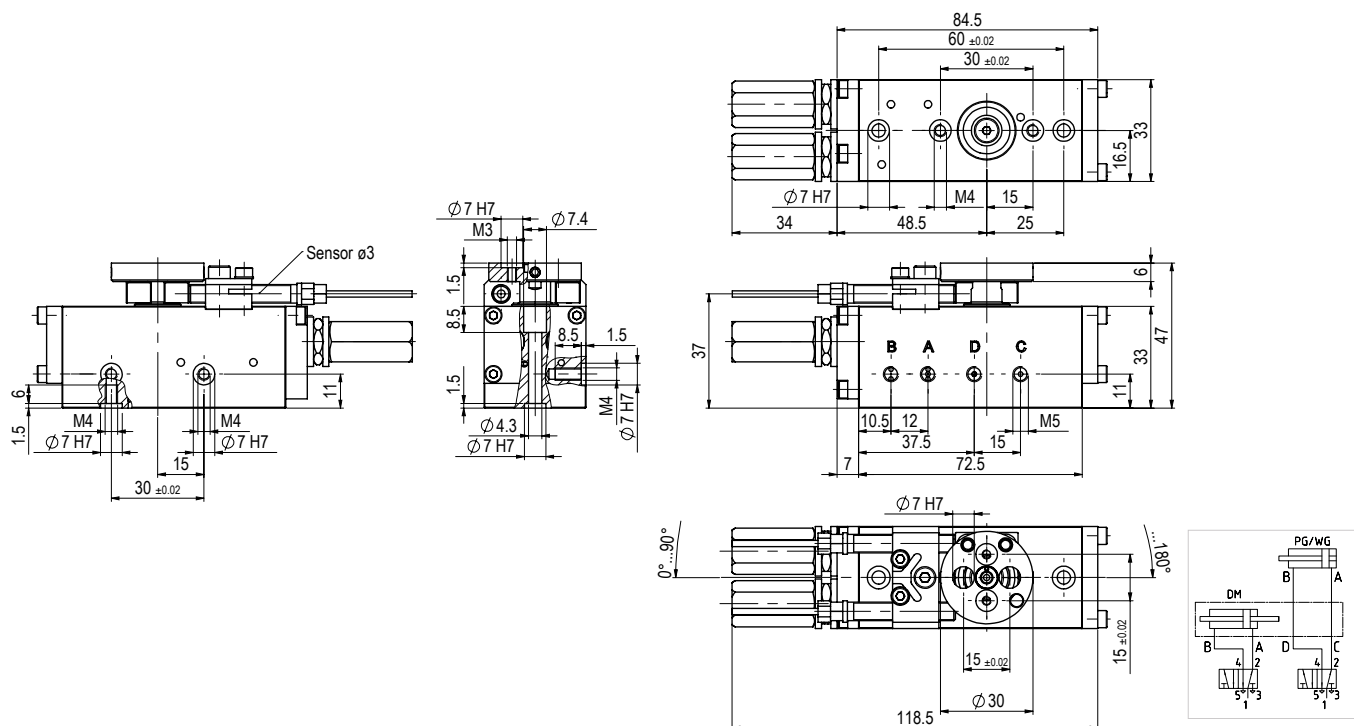

Massbild und Pneumatikschema DM 4 Z | Dimensional drawing and pneumatic diagram DM 4 Z

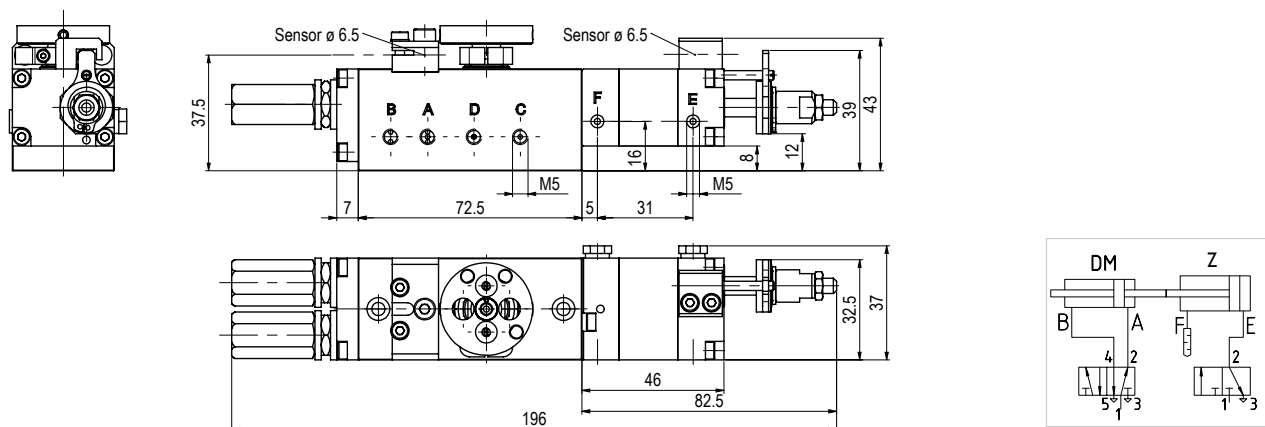

Bezeichnung

DM 4-90 AE

DM 4 Z-90

DM 4-180 AE

DM 4 Z-180

inkl. 2 hydr. Stosdämpfer,
2 Zentrierringe Ø 7

Designation

incl. 2 hydr. shock absorbers,
2 centering rings Ø 7

Bestellnr. | Order no.

300 8989

300 4996

300 8990

300 4998

Zubehör

Zentrierring Ø 7

Zentrierring Ø 10

Endschalter Ø 3 (AE)

Endschalter Ø 6,5

Stosdämpfer

Zwischenanschlag DZ 4

Greifer siehe Seite 96

Accessories

Centering ring Ø 7

Centering ring Ø 10

Limit switch Ø 3 (AE)

Limit switch Ø 6,5

Shock absorber

Intermediate stop DZ 4

Grippers see page 98

Bestellnr. | Order no.

300 1521

300 1522

300 3162

300 1845

300 1391

300 5253